

ISUZU D-MAX

CENNIK

30.09.2019

5 LAT
GWARANCJI



PAKIET NAVI

- stacja multimedialna Kenwood z nawigacją
- dodatkowe głośniki
- kamera cofania



PAKIET NAVI+

- stacja multimedialna Pioneer z nawigacją
- obsługa Android Auto oraz Apple Car Play
- dodatkowe głośniki
- kamera cofania



WERSJA PRIME

- wykładzina przestrzeni ładunkowej
- czujniki parkowania
- dywaniki welurowe
- nadbudowa Sport – można ją wymienić, otrzymując rabat, na tańszą roletę albo płaską pokrywę wykonaną z tworzywa lub z aluminium. Za dopłatą można zamienić ją na nadbudowę full Special.



PAKIET ARCTIC TRUCKS

- opony terenowe AT 315/70 R17 (BFGoodrich All Terrain T/A KO2 lub Nokian Hakkapelita 2 „ARCTIC TRUCKS”)
- 17x10” Felgi aluminiowe „ARCTIC TRUCKS”
- lakierowane poszerzenia nadkoli „ARCTIC TRUCKS”
- dedykowane stopnie boczne
- kalibrator prędkościomierza
- podniesienie zawieszenia przedniego o około 30mm (OLD MAN EMU – specyfikacja obciążenia do ustalenia)
- podniesienie zawieszenia tylnego o około 30mm (OLD MAN EMU – specyfikacja obciążenia do ustalenia)
- około 20mm body lift
- trymowanie zderzaka, błotników i nadkoli nadwozia
- klucz dynamometryczny, dedykowany do felg 17/10
- cztery oryginalne chłapacze przeciwbłotne „ARCTIC TRUCKS”
- wyważenie kół
- geometria zawieszenia
- wykonanie badań technicznych po modyfikacji



PAKIET HUNTER

- nadbudowa full Special
- wykładzina przestrzeni ładunkowej
- wyciągarka montowana na skrzyni ładunkowej
- wanna na dziczynę
- rampa najazdowa
- klatka dla psa
- szuflada na broń
- hak holowniczy



WERSJA LIMITOWANA ONYX

- lakier metalizowany: czarny, perłowy, szary lub rubinowy
- podsufitka w kolorze czarnym
- zderzak tylny w kolorze czarnym
- felgi oraz progi boczne w kolorze grafitowym
- atrapa przednia w kolorze grafitowym
- czerwone logo Isuzu
- lusterka boczne w kolorze czarnym
- elementy wykończenia wnętrza w kolorze Piano Black

**Dostępne także z pakietem Prime*

CENNIK D-MAX

30.09.2019

ROK PRODUKCJI		KABINA POJEDYNCZA	KABINA WYDŁUŻONA		KABINA PODWÓJNA					
		L	L	LS+	L	LS+	LSX	L PRIME	LS+ PRIME	LSX PRIME
2019	Cena netto [zł]	86 950	91 950	97 950	96 950	103 450	110 950	103 450	109 950	117 450
	Cena brutto [zł]	106 948	113 098	120 478	119 248	127 243	136 468	127 243	135 238	144 463

PAKIETY, OPCJE I WYPOSAŻENIE

Lakier metalizowany						3 150 (3 874)			
Wersja ONYX (występuje tylko z lakierem metalizowanym)							1 500 (1 845)	-	1 500 (1 845)
Automatyczna skrzynia biegów		-					6 000 (7 380)		
Pakiet NAVI						2 950 (3 628)			
Pakiet NAVI+						3 500 (4 305)			
Pakiet HUNTER			-			16 250 (19 987)			-
Pakiet ARCTIC TRUCKS			-				39 500 (48 585)		
Pakiet serwisowy ISUZU Care 20						1 460 (1 795)			
Pakiet serwisowy ISUZU Care 60						3 990 (4 908)			

NADBUDOWY

Sport	-	-				7 880 (9 692)			standard
Full Special	-	10 080 (12 398)				8 680 (10 676)			+800 (+984)
Puro Special	-	-				9 210 (11 328)			+1 300 (1 599)
Roleta	-	5 680 (6 986)				5 480 (6 740)			-1 500 (-1 845)
Pokrywa alu	-	5 818 (7 156)				5 580 (6 863)			-1 300 (-1 599)
Pokrywa z tworzywa	-	-				5 480 (6 740)			-1 800 (-2 214)

SPECYFIKACJA

	L	LS+	LSX
BEZPIECZEŃSTWO			
Immobiliser / autoalarm	s	s	s/s
System zapobiegający blokowaniu kół podczas hamowania - ABS	s	s	s
System elektronicznego rozdziału siły hamowania - EBD	s	s	s
System stabilizacji toru jazdy - ESC	s	s	s
System kontroli trakcji - TCS	s	s	s
Asystent zjazdu ze wzniesienia - HDC	s	s	s
System wspomagania ruszania pod górę - HSA	s	s	s
Elektroniczny mechanizm różnicowy o ograniczonym poślizgu - eLSD	s	s	s
Przednie poduszki powietrzne (kierowca, pasażer)	s	s	s
Boczne poduszki powietrzne	s	s	s
Kurtynowe poduszki powietrzne	s	s	s
Przednie pasy bezpieczeństwa zintegrowane z systemem SRS	s	s	s
Regulacja wysokości przednich pasów bezpieczeństwa	s	s	s
Trzypunktowe tylne pasy bezpieczeństwa	s	s	s
Trzy zagłówki tylnej kanapy w kabinie podwójnej	s	s	s
System bezpieczeństwa biernego - SRS w połączeniu z poduszkami powietrznymi	s	s	s
Kontrolka zapięcia pasów bezpieczeństwa	s	s	s
ISOFIX - kabina podwójna	s	s	s
Zaczep do holowania (przód)	s	s	s
Ostona miski olejowej	s	s	s
Ostona skrzynki rozdzielczej	s	s	s
Ostona zbiornika paliwa	s	s	s
Teleskopowa kolumna kierownicza	s	s	s
Kamera cofania	-	-	s
System bezkluczkowy PESS	-	-	s
System stabilizacji przyczepy	s	s	s
STYLIZACJA			
Uchwyty wewnętrzne skrzyni ładunkowej - kabina przedłużona i podwójna	s	s	s
Uchwyty zewnętrzne skrzyni ładunkowej - kabina pojedyncza	s	-	-
Centralna klamka tylnej klapy czarna	s	-	-
Centralna klamka tylnej klapy chromowana z kamerą / bez kamery cofania	-	-/s	s/-
Boczne klamki tylnej klapy (w kolorze nadwozia) kabina pojedyncza	s	-	-
Antena (montowana na dachu centralnie / z boku)	-/s	s/-	s/-
Światła do jazdy dziennej w technologii LED	s	s	s
Reflektory projekcyjne	s	s	s
Światła przeciwmgielne przednie / tylne	-/s	s/s	s/s
Przedni zderzak z szarego tworzywa	s	-	-
Przedni zderzak w kolorze nadwozia	-	s	s
Tyłny zderzak z ochronnymi nakładkami	s	s	s
Chromowane wykończenie tylnego zderzaka	-	s	s
Przedni grill z tworzywa czarnego	s	-	-
Przedni grill chromowany	-	s	s
Lusterka boczne regulowane elektrycznie	s	s	s
Lusterka boczne podgrzewane (bez pojedynczej kabiny) /elektrycznie składane /chromowane	s/-/	s/s/s	s/s/s
Chromowana listwa na przedniej masce	-	s	s
Chromowane progi boczne	-	-	s
Zamek centralny sterowany z kluczyka	s	s	s
Tyłne światła LED	-	s	s
Ostona tylnej ściany kabiny - kabina pojedyncza	s	-	-
Trzecie światło stop	s	s	s

	L	LS+	LSX
KOMFORT			
Uchwyty w słupkach A	s	s	s
Kolumna kierownicza z regulacją kąta pochylenia	s	s	s
Kierownica i uchwyt dźwigni zmiany biegów z tworzywa	s	-	-
Kierownica i uchwyt dźwigni zmiany biegów skórzane	-	s	s
Wspomaganie kierownicy	s	s	s
Tempomat sterowany z kierownicy	-	s	s
Zegar	s	s	s
Przednie szyby sterowane elektrycznie	s	s	s
Tyłne szyby sterowane elektrycznie - kabina podwójna	s	s	s
System zapobiegający przytrzaśnięciu palców po stronie kierowcy	s	s	s
Ogrzewana tylna szyba	s	s	s
Tryb przerywany pracy wycieraczek	s	s	-
Regulowany tryb pracy wycieraczek	-	-	s
Uchwyty na napoje drzwi przednie/deska rozdzielcza/pomiędzy przednimi fotelami	s/s/s	s/s/s	s/s/s
Ostony przeciwśoneczne kierowcy i pasażera	s	s	s
Podnóżek kierowcy	s	s	s
Otwieranie wlewu paliwa z wnętrza pojazdu	s	s	s
Klimatyzacja manualna	s	s	-
Klimatyzacja automatyczna (*w wersji LS+ tylko w kabinie przedłużonej z automatyczną skrzynią biegów)	-	s*	s
Popielniczka / zapalniczka	s/s	s/s	s/-
Gniazdo 12V w schowku po stronie pasażera	s	s	s
Schowek pasażera / zamykany na kluczyk	s/-	s/-	s/s
Wieszak na ubranie	s	s	s
Regulowane zagłówki	s	s	s
2 składane tylne siedzenia - kabina przedłużona	s	s	-
Tyłna kanapa składana oraz dzielona (60/40 – siedzisko) – kabina podwójna	s	s	s
Schowki w oparciach przednich foteli	-	s	s
Podłokietnik w tylnej kanapie w kabinie podwójnej	-	s	s
Lampka oświetlenia wnętrza	s	s	s
Lampki do czytania dla kierowcy i pasażera	-	s	s
Regulowana wysokość fotela kierowcy	-	s	s
Tapicerka skórzana	-	-	s
Fotel kierowcy z elektryczną regulacją położenia	-	-	s
Ogrzewane fotele przednie	-	-	s
Wskaźniki z multifunkcyjnym wyświetlaczem	s	s	s
Wskaźnik zmiany biegów	s	s	s
Schowek w konsoli centralnej z podłokietnikiem	s	s	s
Deska rozdzielcza z chromowanymi elementami	-	-	s
AUDIO			
Radio CD / mp3 z systemem Bluetooth	s	s	-
System multimedialny	-	-	s
System głośników	2	6	8
System Live Surround Sound (*w wersji LS+ tylko w kabinie przedłużonej)	-	s*	s
Port ładowania USB przód / tył	s/-	s/s	s/s
System audio sterowany z kierownicy	-	-	s

KOLORY



White Splash



Titanium Silver Metallic

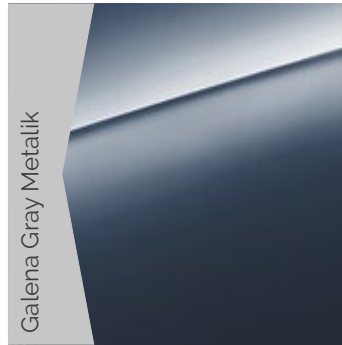

Galena Gray Metallic

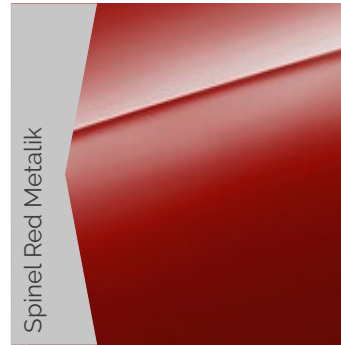

Spinel Red Metallic

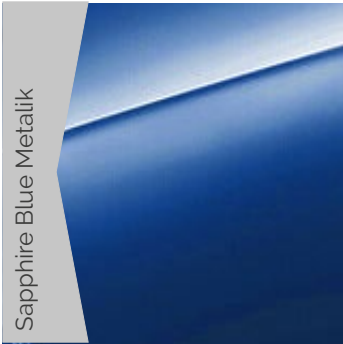

Sapphire Blue Metallic



Pearl White Metallic



Obsidian Gray Metallic

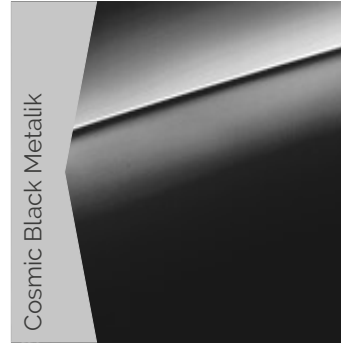

Cosmic Black Metallic

TAPICERKA

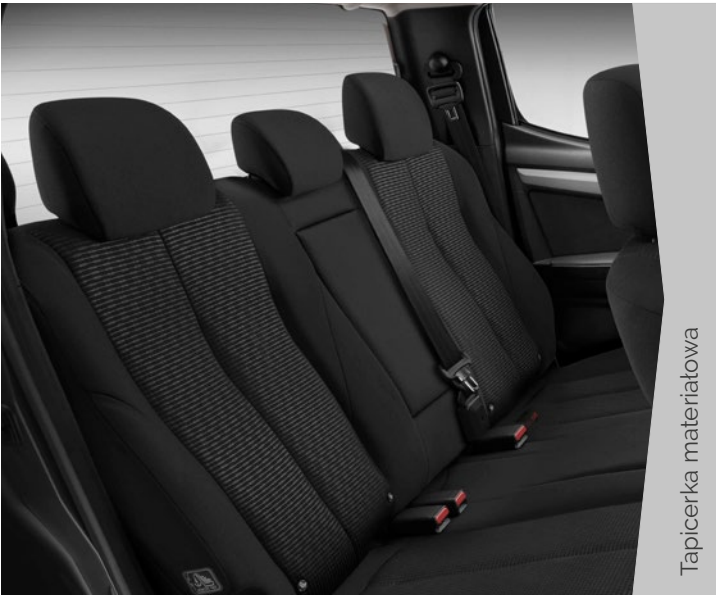

Tapicerka materiałowa



Tapicerka skórzana

WŁAŚCIWOŚCI TERENOWE I WYMIARY SKRZYNI ŁADUNKOWEJ

WŁAŚCIWOŚCI TERENOWE (wszystkie modele)	Kąt natarcia/zejścia	30° / 25°
	Kąt wjazdu/zjazdu	55° / 60°
	Kąt rampowy	25°
	Kąt trawersowania	49°

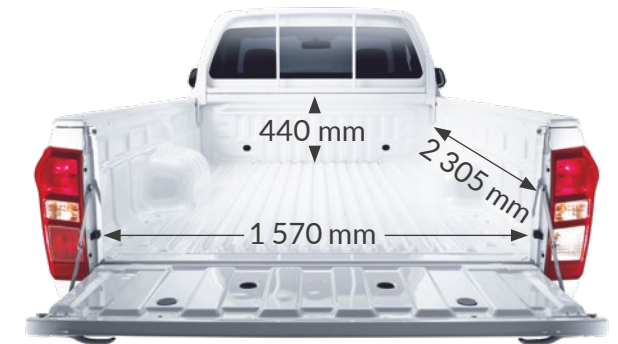

DANE TECHNICZNE

	KABINA POJEDYNCZA		KABINA WYDŁUŻONA		KABINA PODWÓJNA	
	L	L	LS+ / LS+ AT	L / LAT	LS+ / LS+ AT	LSX / LSX AT
SILNIK	Diesel					
Pojemność (cm³)	1 898					
Moc kW (kilowat)	120					
Moc KM (konie mechaniczne)	163					
Max. moment obrotowy (2000-2500 obr./min. w Nm)	360					
Norma emisji spalin	EURO 6					
CommonRail	S					
Intercooler	S					
Stopień sprężania	18.1/1					
Pompa wtrysku regulowana elektronicznie	S					
System wtrysku wstępnego	S					
Podwójny wałek rozrządu w głowicy DOHC	S					
ŚRODOWISKO	Emisja CO ² (gr/km) warunki miejskie	200	200	200 / 245	200 / 245	200 / 245
Emisja CO ² (gr/km) warunki pozamiejskie	173	173	173 / 182	173 / 182	173 / 182	173 / 182
Emisja CO ² (gr/km) cykl łączony	183	183	183 / 205	183 / 205	183 / 205	183 / 205
Zużycie paliwa (l/100km) warunki miejskie	7,6	7,6	7,6 / 9,3	7,6 / 9,3	7,6 / 9,3	7,6 / 9,3
Zużycie paliwa (l/100km) warunki pozamiejskie	6,6	6,6	6,6 / 6,9	6,6 / 6,9	6,6 / 6,9	6,6 / 6,9
Zużycie paliwa (l/100km) cykl łączony	7,0	7,0	7,0 / 7,8	7,0 / 7,8	7,0 / 7,8	7,0 / 7,8
OPONY I KOŁA	Rozmiar felgi	16"	16"	18"	16"	18"
Rozmiar opon 245/70R16 (H/T)	S	S	-	S	-	-
Rozmiar opon 255/60R18	-	-	S	-	S	S
Felgi stalowe	S	S	-	S	-	-
Felgi aluminiowe	-	-	S	-	S	S
Koło zapasowe	S	S	S	S	S	S
WAGI I MIARY	Dopuszczalna masa przyczepy z hamulcem (kg)	3 500	3 500	3 500	3 500	3 500
Dopuszczalna masa przyczepy bez hamulca (kg)	750	750	750	750	750	750
Dopuszczalna masa przypadająca na oś przednią (kg)	1 350	1 350	1 350	1 350	1 350	1 350
Dopuszczalna masa przypadająca na oś tylną (kg)	1 870	1 870	1 870	1 870	1 870	1 870
Masa osi przedniej (kg)	1 120	1 130	1 130 / 1 135	1 140	1 140	1 140
Masa osi tylnej (kg)	790	825	825 / 825	850 / 855	850 / 855	850 / 855
Masa pojazdu gotowego do jazdy (kg)	1 910	1 955	1 955 / 1 960	1 990 / 1 995	1 990 / 1 995	1 990 / 1 995
Ładowność (kg)	1 165	1 120	1 120 / 1 115	1 085 / 1 080	1 085 / 1 080	1 085 / 1 080
Dopuszczalna masa całkowita pojazdu (kg)	3 000	3 000	3 000	3 000	3 000	3 000
Dopuszczalna masa zespołu pojazdów (kg)	6 000	6 000	6 000	6 000	6 000	6 000
Liczba miejsc	2	4	4	5	5	5
WYMIARY	OW Szerokość	1 860	1 860	1 860	1 860	1 860
OH Wysokość (bez relingów)	1 780	1 780	1 790	1 795	1 795	1 795
OAL Długość (ze zderzakiem)	5 315	5 295	5 295	5 295	5 295	5 295
FOH Zwis przedni	895	895	895	895	895	895
WB Rozstaw osi	3 095	3 095	3 095	3 095	3 095	3 095
ROH Zwis tylny	1 325	1 305	1 305	1 305	1 305	1 305
CA Odległość kabiny od tylnej osi	1 235	740	740	430	430	430
IH Wewnętrzna wysokość skrzyni ładunkowej	440	465	465	465	465	465
IW Wewnętrzna szerokość skrzyni ładunkowej	1 570	1 530	1 530	1 530	1 530	1 530
IL Wewnętrzna długość skrzyni ładunkowej	2 305	1 795	1 795	1 552	1 552	1 552
AW Rozstaw kół z przodu	1 570	1 570	1 570	1 570	1 570	1 570
CW Rozstaw kół z tyłu	1 570	1 570	1 570	1 570	1 570	1 570
BW Szerokość osi	1 820	1 820	1 820	1 830	1 830	1 830
RH Wysokość z tyłu (do skrzyni ładunkowej)	1 270	1 295	1 305	1 295	1 305	1 305
HH Prześwit	225	225	235	225	235	235

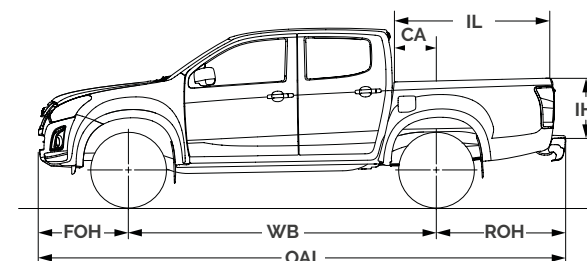
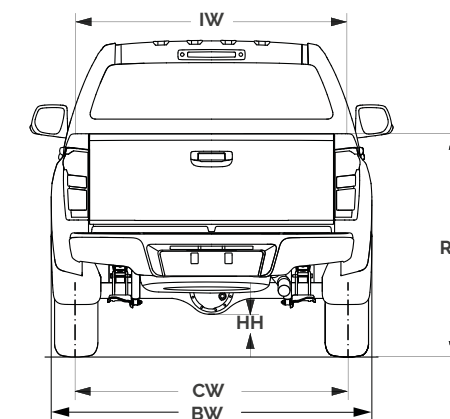
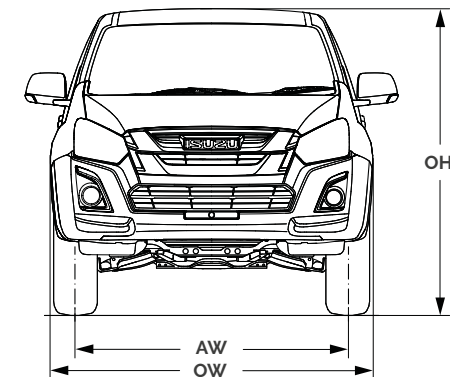



**5 LAT
GWARANCJI**

LOTOS
REKOMENDOWANY PRZEZ
ISUZU

Wszelkie informacje prezentowane w niniejszym dokumencie, są przeznaczone tylko dla celów informacyjnych i nie stanowią oferty w rozumieniu Kodeksu cywilnego. Nie stanowią także zapewnienia w rozumieniu art. 4 ust. 3 Ustawy z dnia 27 lipca 2002r. o szczególnych warunkach sprzedaży konsumenckiej oraz o zmianie Kodeksu cywilnego, ani opisu towaru w rozumieniu art. 4 ust. 2 tej ustawy. Podane informacje na temat gwarancji pojazdu nie stanowią udzielenia kupującemu gwarancji. Podane ceny są zalecanymi cenami detalicznymi mogą różnić się u poszczególnych Dealerów Isuzu. Zalecane ceny detaliczne dotyczące pakietów jak i wyposażenia dodatkowego odnoszą się jedynie do sytuacji, jeśli wyposażenie to zostanie zamówione jednocześnie z danym modelem pojazdu. Podane zalecane ceny samochodów odnoszą się do modeli w kolorze podstawowym, a lakiery metalizowane są dostępne za dopłatą. Powyższe ceny mogą ulec zmianom bez uprzedzenia w zależności od zmiany cen wprowadzonych przez producenta, jak również zmian w podatkach, opłatach i przepisach celnych. Oferowany asortyment pojazdów, akcesoriów i wyposażenia, jak też jego dostępność może różnić się od prezentowanego w niniejszym dokumencie. Przedstawione informacje są aktualne w chwili ukazania się niniejszej publikacji. Isuzu Benelux Spółka Akcyjna Oddział w Polsce zastrzega sobie prawo do zmian w niniejszej informacji w każdej chwili i to zarówno w zakresie oferowanych modeli, ich budowy, specyfikacji, wyposażenia i akcesoriów, jak również sugerowanych cen detalicznych. Informacji dotyczących warunków nabywania pojazdów, akcesoriów i wyposażenia prezentowanych w niniejszym dokumencie, ich parametrów, innych cech oraz dostępności prezentowanych modeli i wyposażenia, jak również aktualnych cen detalicznych prosimy zasięgnąć u Dealera Isuzu. Dane zużycia paliwa mają charakter porównawczy i zostały uzyskane na stanowisku pomiarowym wg normy 80/1268/EEC. Wartości rzeczywiste mogą być inne w zależności od warunków i stylu jazdy. Zestawienie zużycia paliwa i emisji CO₂ zawierające dane wszystkich nowych samochodów osobowych jest dostępne nieodpłatnie w każdym punkcie sprzedaży pojazdów oraz ze strony internetowej Ministerstwa Infrastruktury. Poza wielkością zużycia paliwa przez samochód, również zachowanie kierowcy, jak i inne czynniki natury nietechnicznej mają wpływ na poziomy zużycia paliwa i emisji CO₂ przez samochód. CO₂ jest głównym gazem cieplarnianym odpowiedzialnym za globalne ocieplenie. Wszystkie produkowane obecnie samochody Isuzu są wykonywane z materiałów, spełniających pod kątem możliwości odzysku i recyklingu, wymagania określone w normie ISO 22628 i uzyskany w tym zakresie europejskie świadectwa homologacji zgodnie z dyrektywą 2005/64/WE. Isuzu Benelux Spółka Akcyjna Oddział w Polsce zapewnia wszystkim użytkownikom samochodów sieć odbioru pojazdów po zakończeniu ich eksploatacji zgodną z wymaganiami ustawy z 25 stycznia 2005 roku o recyklingu pojazdów wycofanych z eksploatacji (Dz. U. Nr 25, poz. 202, z późn. zm.).